

ISO – SYSTÉM ZNAČENÍ VYMĚNITELNÝCH BŘITOVÝCH DESTIČEK
 СМП ДЛЯ ФРЕЗЕРОВАНИЯ – СИСТЕМА ОБОЗНАЧЕНИЯ
 ISO – SYSTEM OZNACZENIA PŁYTEK
 ISO – SYSTÉM OZNAČOVANIA VYMNITELNÝCH REZNÝCH DOŠTIČEK

1				2		4	
Tvar destičky Форма пластины Kształt płytki Tvar doštičky				Úhel hřbetu Задний угол Kąt przystawienia Uhol chrbta		Provedení Тип пластины Wykonanie Prevedenie	
H	O	P	R	A	B	N	
S	T	C	D	C	D	R	
E	M	V	W	E	F	F	
L	A	B	K	G	N	A	
				P	O	M	
						G	
						W	
						T	
						Q	
						U	
						B	
						H	
						C	
						J	
						X	Speciální / Специальный Špeciálny / Specjalny

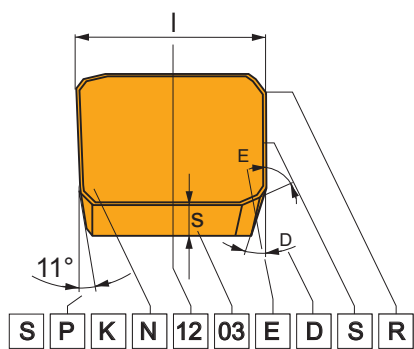

ISO	1	2	3	4
S	P	G	N	
S	P	K	N	
ANSI	1	2	3	4
S	P	G		
S	P	K	N	

	3			3		
	Tolerance / Допуск Tolerancja / Tolerancia					
	[mm] / [мм]			["]		
	m (±)	s (±)	d = I.C. (±)	m (±)	s (±)	d = I.C. (±)
A	0,005	0,025	0,025	0,0002"	0,001"	0,0010"
F	0,005	0,025	0,013	0,0002"	0,001"	0,0005"
C	0,013	0,025	0,025	0,0005"	0,001"	0,0010"
H	0,013	0,025	0,013	0,0005"	0,001"	0,0005"
E	0,025	0,025	0,025	0,0010"	0,001"	0,0010"
G	0,025	0,130	0,025	0,0010"	0,005"	0,0010"
J	0,005	0,025	0,05 – 0,13	0,0002"	0,001"	0,002" – 0,005"
K	0,013	0,025	0,05 – 0,13	0,0005"	0,001"	0,002" – 0,005"
L	0,025	0,025	0,05 – 0,13	0,0010"	0,001"	0,002" – 0,005"
M	0,08 – 0,18	0,130	0,05 – 0,13	0,003" – 0,007"	0,005"	0,002" – 0,005"
N	0,08 – 0,18	0,025	0,05 – 0,13	0,003" – 0,007"	0,001"	0,002" – 0,005"
U	0,05 – 0,38	0,130	0,05 – 0,13	0,005" – 0,015"	0,005"	0,003" – 0,010"